



AUTHORITY22™

Bahnen Pflege System

Brunswick 

Brunswick bietet kompatible Reiniger und Bahnenöle mit verbesserter Formel für das Authority22™ Bahnpflege System an. Ausserdem wurde ein spezielles Faser Reinigungstuch entwickelt.



Authority22™ Bahn Reiniger

- Spezieller Reiniger, der auch das haltbarste Bahnöl beseitigt.
- Entschäumt auch den größten Tankbehälter
- Reinigt in einem Durchgang
- Reinigt absolut rückstandsfrei



Invincible® Bahn Reiniger

- Spezieller Reiniger, der auch das haltbarste Bahnöl beseitigt.
- Reinigt in einem Durchgang
- Reinigt absolut rückstandsfrei



Authority22™ W22 Bahnenöl

- 100% Festigkeit, Viskosität 22.0
- 100% Silikonfrei
- Behutsam zu Bahn und Mechanik
- Spezialgradiges Schwedenöl
- Für alle Oberflächen



Absolute Control® Bahnenöl

- 100% Festigkeit, Viskosität 19.0
- 100% Silikonfrei
- Weniger "Carry-down"
- Spezialgradiges Schwedenöl
- Für alle Oberflächen



Authority22™ Verschüttungsfreier Behälter

- Patentierte Technologie
- Kontrollierter Fluß der Flüssigkeit zum Reinigungs Tank
- Bequemer, verschüttungsfreier Behälter



Control® Bahnenöl

- 100% Festigkeit, Viskosität 35.0
- 100% Silikonfrei
- Haltbares Ölmuster, Spiel für Spiel
- Für alle Oberflächen



Authority22™ Bahn- Reinigungstuch

- Ca 20 Meter pro Rolle
- Spezieller Belag maximiert die Reinigungskraft
- Schnelle Absorption von Schmutz und Reiniger



Control® LV Bahnenöl

- 100% Festigkeit, Viskosität 28.0
- 100% Silikonfrei
- Verbessert den Ölfluß bei Ölfilztechnik
- Für alle Oberflächen

Throbot®getestet, um höchstmögliche Leistung an Konsistenz bei den neuen Bahnenölen zu erreichen.

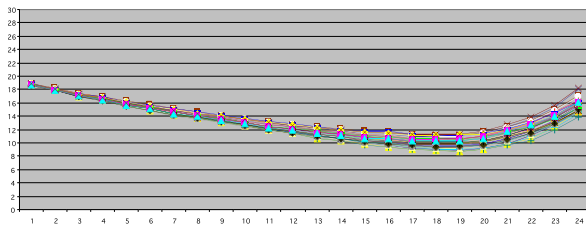

Brunswick Bahnenöl Testzyklus

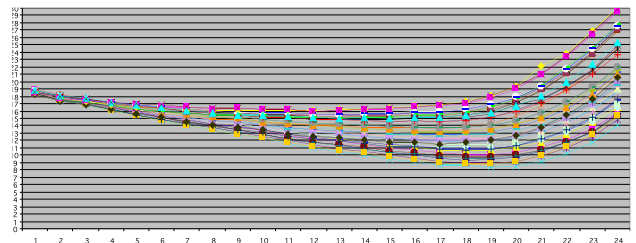

Herkömmlicher Testzyklus mit anderen Bahnenölen

Was Sie vom Marktführer der Bowlingindustrie erwarten dürfen

Authority22™ Bahnpflege-System erfüllt industrielle Herausforderungen durch Kombination von fortschrittlicher Technologie und BRUNSWICK's unvergleichbarem „KNOW HOW“ über die Bedürfnisse von modernen Bowlingcentren und deren Bahnspflege.

Die systematische Erarbeitung einer idealen Bahnspflege für die heute gestellten Anforderungen resultierte in der Entwicklung einer Produktfamilie, die gut zusammenarbeitet. Angefangen bei der Pflegemaschine bis hin zum kompatiblen Reiniger, dem Bahnenöl und dem Reinigungstuch.



Das patentierte auf Einspritzdüsen basierende System wurde speziell an das Authority22™ Bahnpflegesystem angepasst.

Diese neue Generation der Bahnpflegemaschinen bieten signifikante Verbesserungen an die Konsistenz, die Fähigkeit Ölmuster zu generieren, die einfache Benutzung und die integrierte Computer Technologie.

Die Authority22™ Bahnpflegemaschine ist eine Investition in Ihr Geschäft und Ihre Zukunft. Die von BRUNSWICK geprüfte Leistung der Authority22™ wird Ihre Kunden zufrieden stellen und die höhere Arbeitseffizienz spart Ihnen Zeit und Geld.

Das Authority22™ Herstellungsverfahren ist ISO/TS zertifiziert, um zu versichern, dass die Authority22™ ein geprüftes Produkt nach Richtlinie ist.

BRUNSWICK's Spezialistenteam garantiert einen perfekten Kundendienst, der die Ausbildung in Ihrem Bowlingzentrum vorsieht. Fragen über Bahnspflege und Technik werden direkt angesprochen und schnellstens beantwortet.

Zusätzlich können unsere erfahrenen Produktfachleute Ihr Personal ausbilden und bei den Fachfragen und bei den Problemen umgehend helfen.



AUTHORITY22™

"Oben" Ansicht

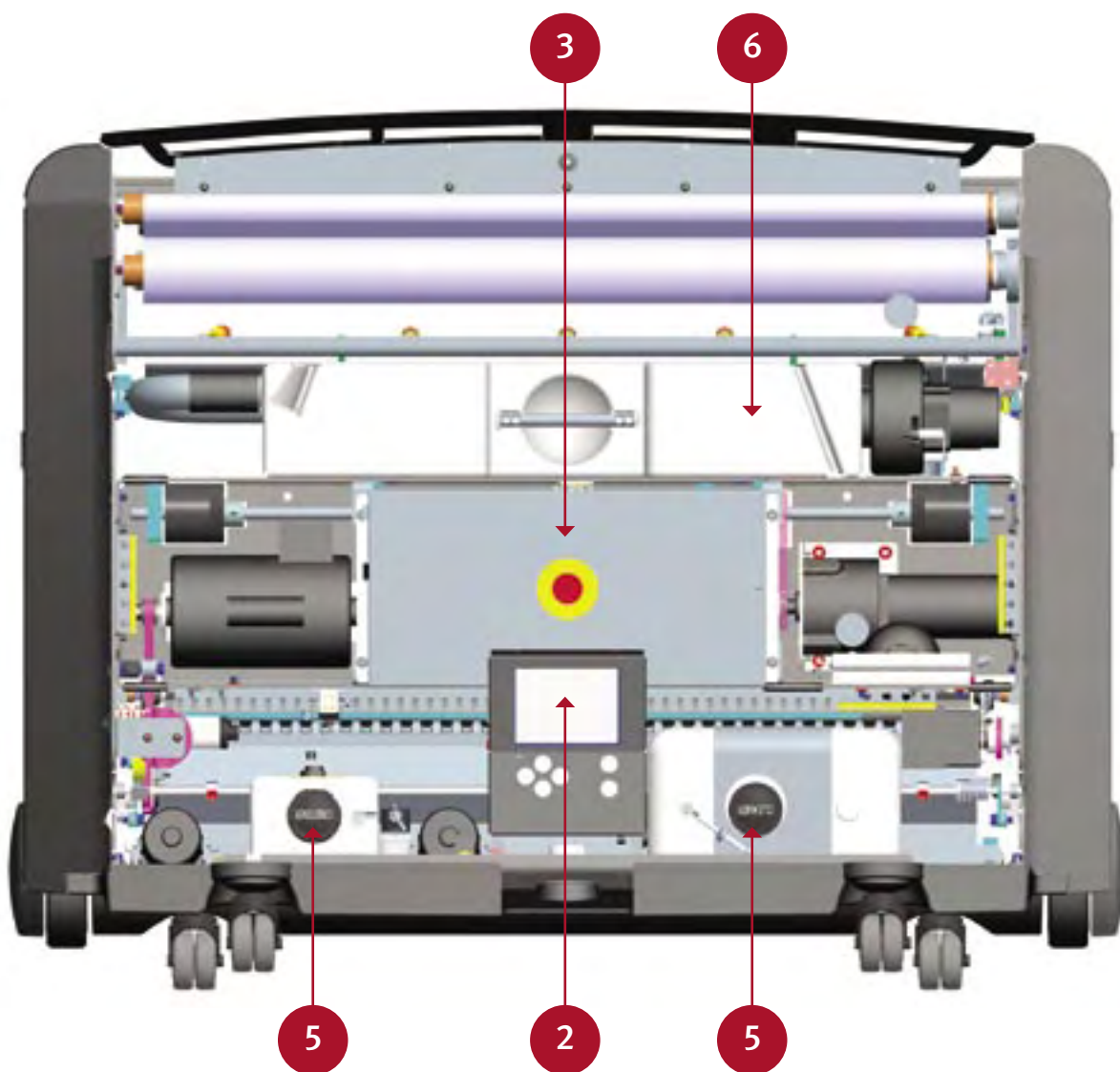

1 Präzisions Bahnenölungs System

- Accu-Ject™ erlaubt die präzise Auftragung des Bahnenöles, Leiste für Leiste
- Die Bufferbürste verfeinert die Ölmusterübertragung
- Einfachere und schnellere Erstellung des Ölmusters
- Durch das Erwärmen des Öls wird eine gleichbleibende Viskosität und Temperatur erzeugt

2 Einfaches, grafisches "User Interface"

- Die mobile, integrierte Steuereinheit erlaubt den einfachen und schnellen, benutzerdefinierten Einfluß auf die Grundeinstellung der Maschine und auf das Ölmuster
- Bis zu 50 Ölmuster können in der Maschine gespeichert werden
- Das programmierte Ölmuster wird in "Units" angezeigt, dies ist der Industriestandard für die Anzeige von Ölmuster
- Einfach zu lesen - leicht zu verstehen, und spielend leicht zu bedienen - da "DEUTSCHSPRACHIG"

3 Neueste Technologie

- Das Elektrische System ist speziell für die Maschinentechologie angefertigt. Teile, die zum Ausfall neigen, wurden beseitigt und durch zuverlässige Alternativen ersetzt, um ein sorgenfreies Arbeiten zu gewährleisten
- Auf Schnelligkeit und Zuverlässigkeit geprüft
- Die elektronischen Komponenten widerstehen grossen Temperaturschwankungen ohne Beanstandung

Effektives Reinigungs System

- Wählen Sie Reinigungsprogramme auf Wunsch, die effizienter sind und weniger Schmutzwasser erzeugen
- Das "Dustertuch" reinigt die Bahn bevor Reiniger aufgetragen wird. Das spart Tuchverbrauch und hilft, dass der Reiniger direkt auf das Öl einwirkt und nicht auf den Schmutz
- Das einzigartige "V" Design der Gummis führt das Schmutzwasser direkt in den Schmutzwassertank

Reiniger und Öltank

- Der Reinigertank ist 50% größer als herkömmliche Tanks, und kann mehr als 40 Bahnen ohne Nachfüllen verarbeiten. Reiniger- und Öltanks sind klar gekennzeichnet und haben grosse, leicht zu händelnde Öffnungen. Verunreinigungen sind Vergangenheit

Schmutzwasser Tank

- Mit dem Schmutzwassertank können Sie problemlos bis zu 40 Bahnen reinigen, ohne den Behälter leeren zu müssen. Das spart eine Menge Zeit und Aufwand. Der ergonomische Griff macht den Transport einfach.

"Unten" Ansicht

